

qualité de l'eau aérateurs immergés

L'aération accélère le processus de biodégradation des matières organiques, élimine les mauvaises odeurs, combat la prolifération des algues, des moustiques et évite la stratification thermique de tout plan d'eau. Réactivant le processus d'auto épuration sans fournir de jet d'eau spectaculaire, ces aérateurs produisent le meilleur rendement.

IS-BULL

dans les étangs et lacs, associés ou non à des aérateurs flottants, ils créent un courant dynamique en surface et en profondeur

hydro injecteur totalement immergé : plus discret, moins bruyant, génère un mouvement d'eau nécessaire dans lacs ou étangs.

IS sur trépied, prévoir câble électrique

DESIGNATION	REFERENCE	P.U. € H.T.	R.	COLISAGE
IS-BULL 0,37Kw MONO 240V	FT8601			1
IS-BULL 0,75Kw MONO 240V	FT8602			1
IS-BULL 1,5Kw MONO 240V	FT8603			1
IS-BULL 2,2Kw MONO 240V	FT8604			1

SILENCIEUX AIR				

version TRI 400V : nous consulter

Tuyau d'arrivée d'air
Longueur: 2.00m

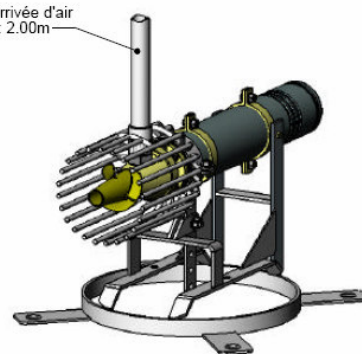

apport spécifique en oxygène moyen : 1kg O₂/kW/h

	DÉBIT	PRODUCTION O ₂	PROF MINI
I-BULL 0,37KW	200	0,50	0,70
I-BULL 0,75KW	300	0,80	0,70
I-BULL 1,5KW	550	1,70	0,80
I-BULL 2,2KW	750	2,60	1,00
	m ³ /h	kg/h	m

ANGLE RÉGLABLE 0-45°, CRÉPINE AUTONETTOYANTE.

